

CE

# TASMANIE WHITE Jets

O-6801W

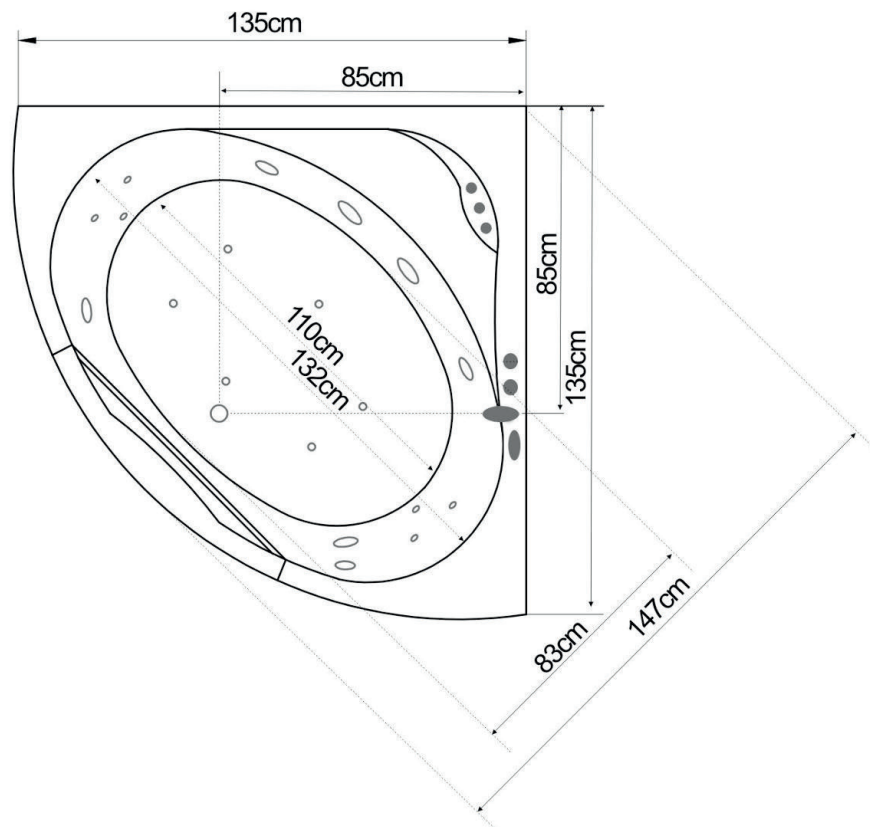

# NOTICE DE MISE EN OEUVRE



CE

# TASMANIE WHITE Jets

RÉF. O-6801W

spalina

[www.spalina.com](http://www.spalina.com)

Pour votre sécurité, veuillez lire attentivement les instructions d'installation avant toute utilisation. Veuillez conserver ces instructions afin de pouvoir vous y référer ultérieurement.

## 1. ACCESSOIRES

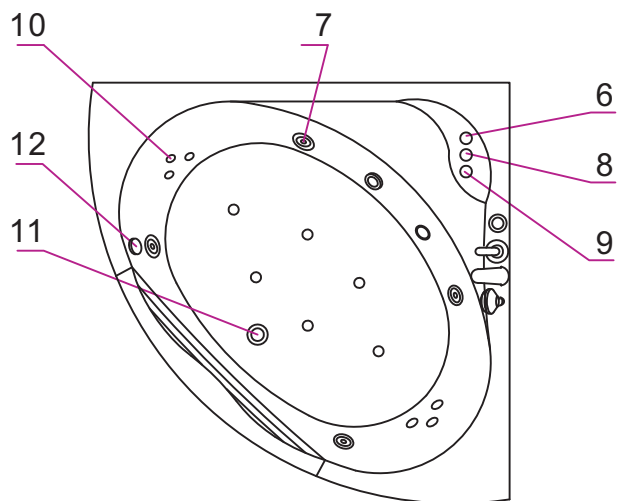
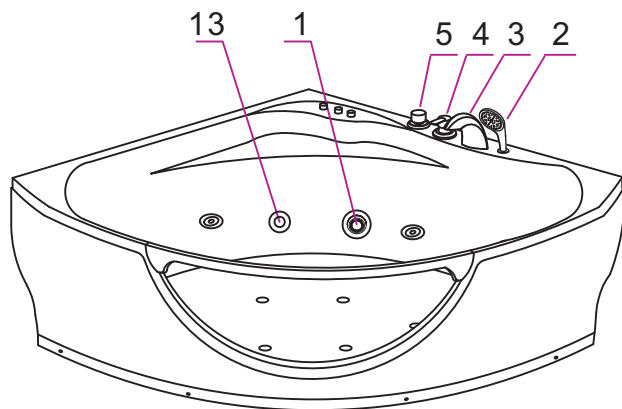

- |                                 |                                |
|---------------------------------|--------------------------------|
| 1. Crépine                      | 8. Variateur débit d'air       |
| 2. Douchette multifonctions     | 9. Interrupteur balnéothérapie |
| 3. Robinet                      | 10. Buses hydromassage eau     |
| 4. Mitigeur                     | 11. Bonde                      |
| 5. Inverseur bain-douche        | 12. Evacuation trop plein      |
| 6. Interrupteur chromothérapie  | 13. Spot Chromothérapie        |
| 7. Buses hydromassage air + eau |                                |

## 2. PRECAUTIONS ET CONSIGNES LIEES A L'INSTALLATION ELECTRIQUE

- 2.1 Un moyen de déconnexion du réseau d'alimentation ayant une distance d'ouverture des contacts de tous les pôles doit être prévu dans la canalisation fixe conformément aux règles d'installation.
- 2.2 Les parties comportant des parties actives, à l'exception de celles alimentées sous une très basse tension de sécurité n'excédant pas 12V, doivent être inaccessibles à une personne se trouvant dans la baignoire.
- 2.3 Les appareils reliés à la terre doivent être raccordés de façon permanente aux canalisations électriques fixes.
- 2.4 La baignoire doit être alimentée par l'intermédiaire d'un dispositif à courant différentiel résiduel (DDR) ayant un courant assigné de fonctionnement résiduel n'excédant pas 30 mA.
- 2.5 Les parties d'appareils comportant des composants électriques, à l'exception des dispositifs de commande à distance, doivent être placées ou fixées de façon telles qu'elles ne puissent pas tomber dans la baignoire.
- 2.6 Si le câble d'alimentation est endommagé, il doit être remplacé par le fabricant, son service après-vente ou des personnes de qualification similaire afin d'éviter tout danger.
- 2.7 La baignoire doit être installée conformément aux exigences de la norme française d'installation électrique NF C 15-100. L'espace situé sous la baignoire doit être fermé et le tablier amovible peut être ouvert seulement à l'aide d'un tournevis. Il est nécessaire de raccorder la baignoire à une liaison équipotentielle secondaire. Nous vous suggérons de contacter un électricien professionnel pour toute aide, en particulier pour vous assurer que la liaison équipotentielle est réalisée.
- 2.8 Attention: Raccorder les trois conducteurs du câble d'alimentation H05VV-F 3x1.0mm<sup>2</sup> à un boîtier de raccordement en respectant les polarités ci-dessous :
  - Phase : Marron
  - Neutre : Bleu
  - Terre : Jaune / vert
 En cas de doute, demander conseil à un électricien expérimenté avant de réaliser vous-même l'installation.
- 2.9 Veuillez à bien éteindre l'interrupteur pneumatique après chaque utilisation afin de préserver le bon fonctionnement du système électrique de la baignoire.

Équipement électrique

Pompe :

Alimentation 220V - 50Hz

Puissance 750W

AVANT DE COMMENCER

- a) Fermez l'arrivée d'eau principale.
- b) Il est également recommandé de couper les dispositifs de chauffage d'eau.
- c) Identifiez tous les composants et vérifiez le contenu du paquet.
- d) Nettoyez le système d'eau chaude et froide. Il est recommandé d'effectuer un nettoyage complet.

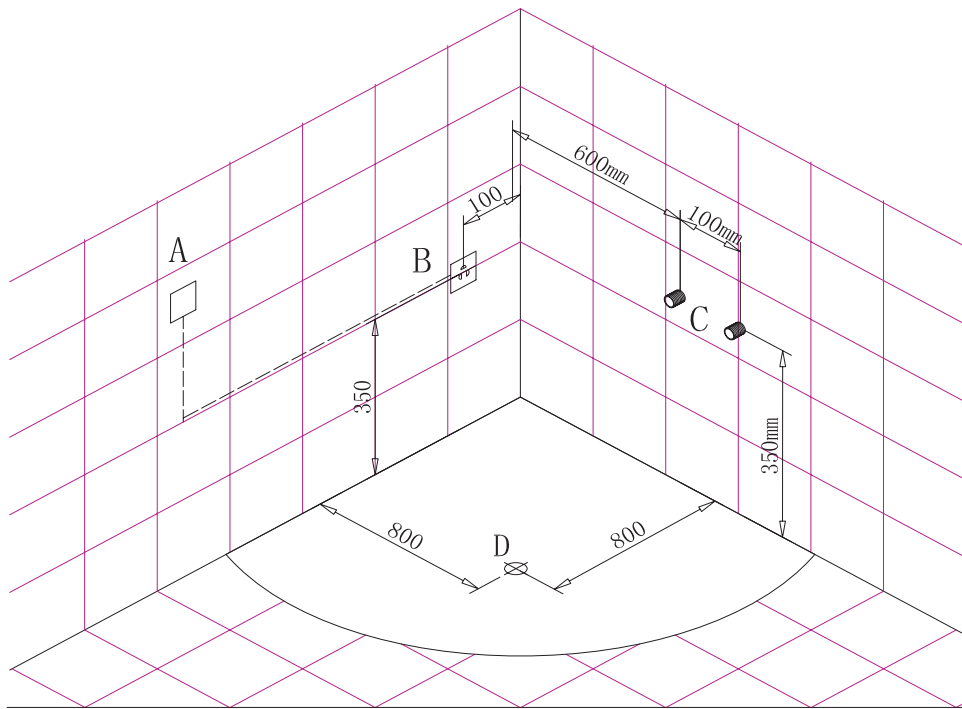

### 3. INSTALLATION DE LA BAIGNOIRE

**ATTENTION : les flexibles de raccordement pour l'alimentation en eau se situent sous la robinetterie et mesurent 80cm. Les arrivées d'eau de votre salle de bains doivent donc être situées à une distance inférieure pour pouvoir raccorder votre baignoire.**

Pour la manipulation de la baignoire, **soulever** celle-ci **uniquement par ses bords** et en aucune façon par la tuyauterie, les composants électriques ou le hublot.

Pendant toute la durée des travaux, protéger la baignoire contre toute agression : brûlures, chocs, rayures, décapants...

**Le sol doit être en mesure de supporter la charge prévue.**

- 3.1 Enlever la protection plastique, les vis et les parties plastiques ainsi que le tablier.
- 3.2 Ajuster les pieds grâce aux vis afin de mettre la baignoire en position parfaitement horizontale.
- 3.3 Connecter le tuyau d'évacuation de l'eau avec le commutateur d'eau et un tuyau flexible en connectant l'évacuation avec la sortie. **Un système d'écoulement approprié doit être prévu pour traiter les débordements d'eau.**

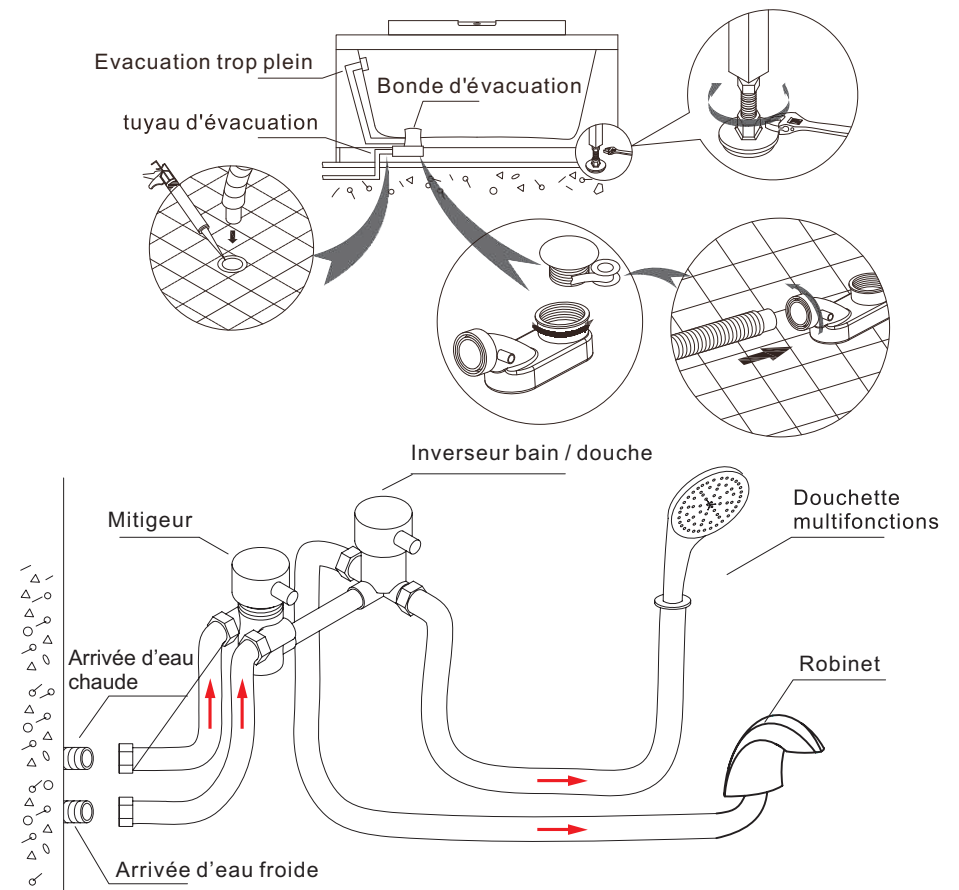

- 3.4 La distance entre les murs et le contour doit être de 0,5 cm. Utiliser du joint en silicone pour fixer et renforcer la baignoire (Silicone non fournie)
- 3.5 Raccorder la baignoire aux alimentations électriques fixes.
- 3.6 Fixer le tablier (comme indiqué sur le dessin) en l'insérant sous le rebord puis en le rabattant vers les pieds. Enfin, installer les vis à l'aide d'un tournevis et les caches.
- 3.7 Ouvrez l'alimentation d'eau principale pour remplir le circuit. Vérifiez immédiatement s'il y a des fuites. Il est conseillé de « forcer » le système à ce niveau. Pour cela, ouvrez le robinet au maximum et laissez l'eau couler pendant 1 minute environ. Testez l'inverseur. Ceci permettra d'éliminer tout corps étranger, impureté, éventuels du robinet.
- 3.8 Enfin, ouvrez à nouveau le système de chauffage d'eau.

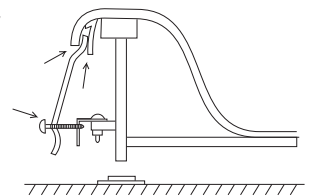

## **4. INSTRUCTIONS OPERATIONNELLES**

- 4.1 Ne pas faire fonctionner la pompe sans eau dans la baignoire.
- 4.2 Ouvrir l'eau chaude et l'eau froide et ajuster la température, en utilisant le mitigeur intégré ou la douchette multifonction.
- 4.3 Avant la mise en marche du système, s'assurer que l'eau recouvre toutes les buses afin d'éviter les risques d'éclaboussement.
- 4.4 Appuyer sur l'interrupteur pneumatique pour mettre la baignoire en marche.
- 4.5 La force du massage peut être ajustée en réglant le régulateur d'eau.
- 4.6 En fin d'utilisation, éteindre impérativement la pompe avant de vider l'eau de votre baignoire.

## **5. RECOMMANDATIONS IMPORTANTES**

- 5.1 Ne jamais utiliser de produits moussants dont l'effet serait amplifié par le brassage de l'eau.
- 5.2 Ne jamais utiliser de boues, algues ou argiles qui risqueraient de boucher les buses et d'endommager les équipements balnéos.
- 5.3 **Cet appareil n'est pas prévu pour être utilisé par des personnes (y compris les enfants) dont les capacités physiques, sensorielles ou mentales sont réduites ou des personnes dénuées d'expérience ou de connaissance sauf si elles ont pu bénéficier, par l'intermédiaire d'une personne responsable de leur sécurité, d'une surveillance ou d'instructions préalables concernant l'utilisation de l'appareil. Il convient de surveiller les enfants pour s'assurer qu'ils ne jouent pas avec l'appareil.**

## **6. ENTRETIEN**

- 6.1 Ne pas utiliser de produits de nettoyage type abrasif et poudre à récurer.
- 6.2 Nettoyer à l'aide d'une éponge douce et d'eau savonneuse et essuyer avec un chiffon doux.
- 6.3 Ne pas égratigner la surface de la baignoire avec des objets contondants ou abrasifs. Prévenir le risque de brûlure de cigarette. Ne pas exposer la paroi de la baignoire à une température de plus de 70°C
- 6.4 Nettoyage des buses : remplir la baignoire avec de l'eau chaude à 40°C avec 2 grammes de détergent par litre d'eau. Mettre en marche la pompe pendant 5 minutes environ puis la stopper et vider l'eau. Remplir la baignoire d'eau froide, mettre en marche la pompe pendant 3 minutes, la stopper et vider l'eau. Finir de nettoyer le reste de la baignoire et rincez abondamment.

## **7. INSTRUCTIONS DE SECURITE**

- 7.1 Ne jamais enclencher les buses de massage si le niveau de l'eau n'atteint pas les buses.

Eteindre la baignoire après chaque utilisation.

## **GARANTIE**

Ce produit bénéficie d'une garantie de 2 ans à partir de la date d'achat.

La garantie couvre les pannes et dysfonctionnements de l'appareil dans le cadre d'une utilisation conforme à la destination du produit et aux informations du manuel d'utilisation.

Pour être pris en charge au titre de la garantie, la preuve d'achat est obligatoire (ticket de caisse ou facture) et le produit doit être complet avec l'ensemble de ses accessoires.

La clause de garantie ne couvre pas des détériorations provenant d'une usure normale, d'un manque d'entretien, d'une négligence, d'un montage défectueux, ou d'une utilisation inappropriée (chocs, non respect des préconisations d'alimentation électrique, stockage, conditions d'utilisation...).









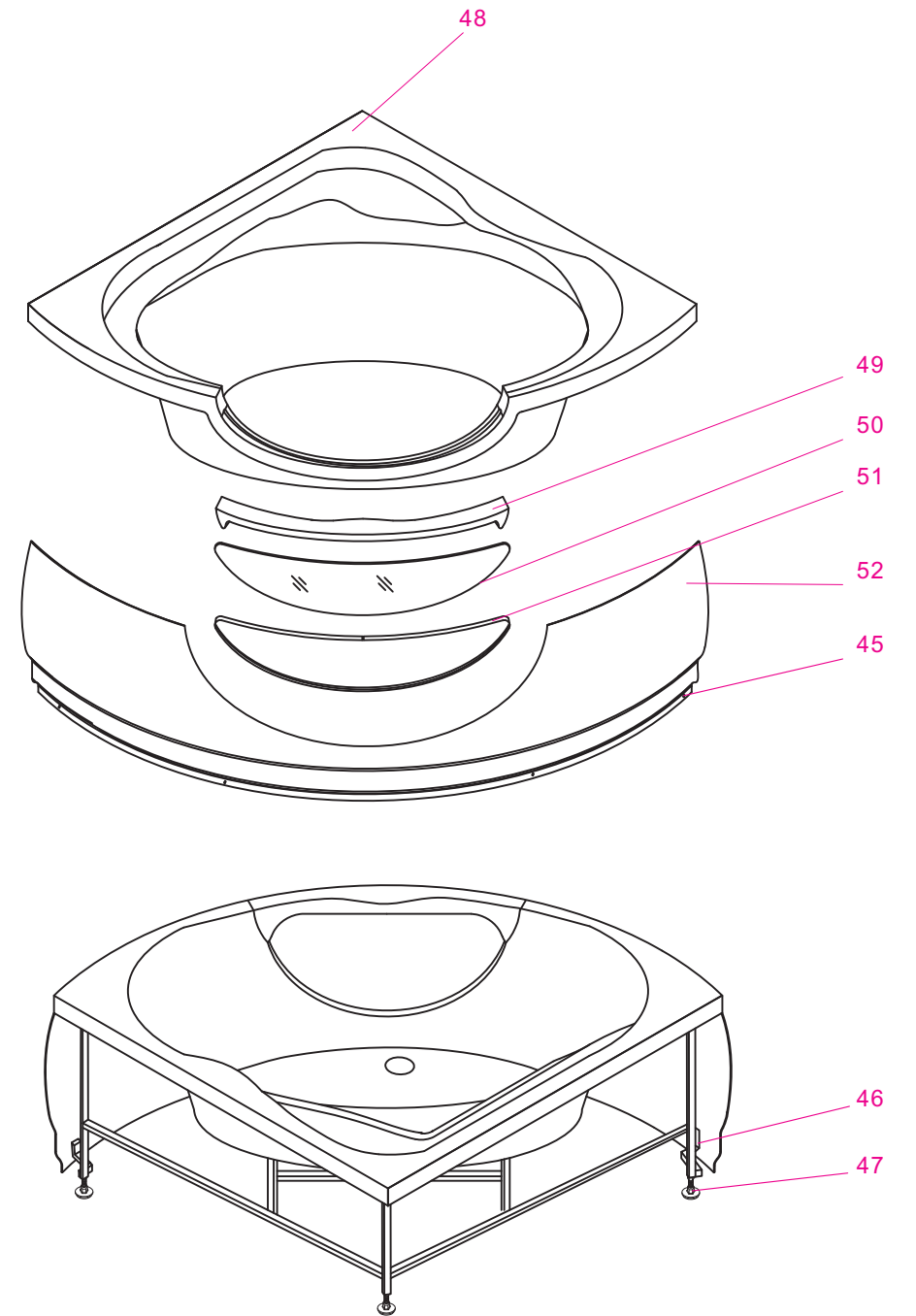
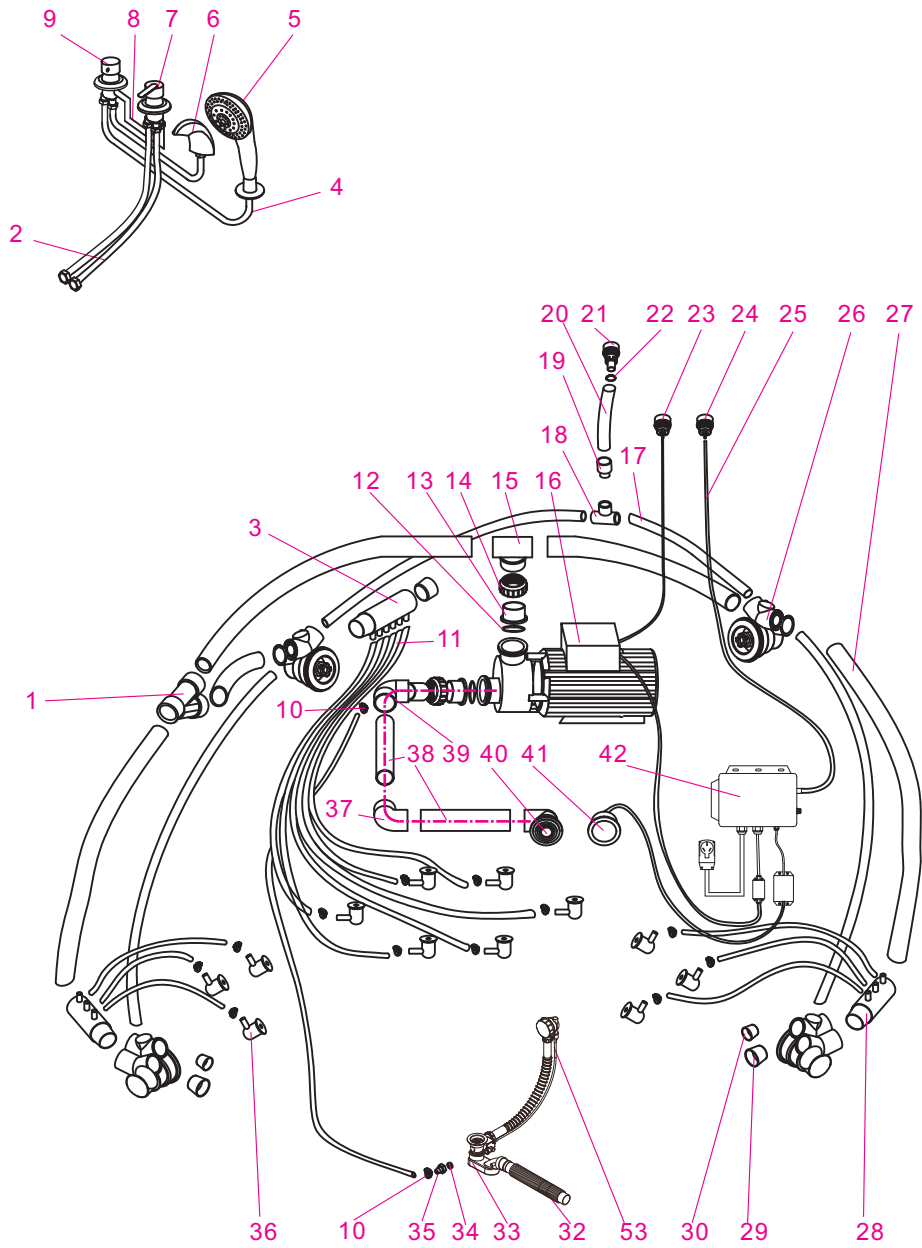

Sont également exclus de la garantie les conséquences néfastes dues à l'emploi d'accessoires ou de pièces de rechange non d'origine, au démontage ou à la modification de l'appareil.

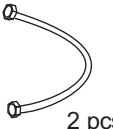
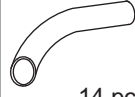
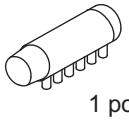
HOTLINE pour service après vente et conseils techniques : 03 86 48 11 89

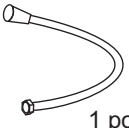



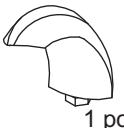
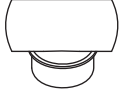

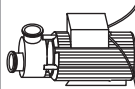
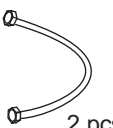
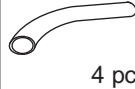
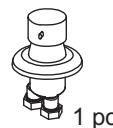
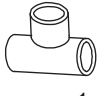



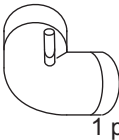

**AVANT LA FIXATION FINALE DE LA BAIGNOIRE,  
METTRE EN EAU ET  
VERIFIER QU'IL N'Y AIT AUCUNE FUITE.**

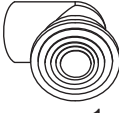
# VUE ECLATEE DE LA BAIGNOIRE O-6801

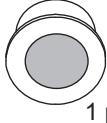

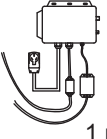
<b>1</b> Tube double entrée lateral PVC 1"	 1 pc	6822560501	<b>10</b> Bague de serrage évacuation de la pompe	 14 pcs	6822560510
		Barcode 4895164800667			Barcode 4895164800759
<b>2</b> Tube d'alimentation Eau chaude - Eau froide	 2 pcs	6822560502	<b>11</b> Tuyau de raccordement de la pompe au système d'évacuation	 14 pcs	6822560511
		Barcode 4895164800674			Barcode 4895164800766
<b>3</b> Collecteur 6 jets	 1 pc	6822560503	<b>12</b> Joint de connexion à la pompe	 2 pcs	6822560512
		Barcode 4895164800681			Barcode 4895164800773
<b>4</b> Flexible douche	 1 pc	6822560504	<b>13</b> raccordement PVC 1" pour pompe	 2 pcs	6822560513
		Barcode 4895164800698			Barcode 4895164800780
<b>5</b> Douchette	 1 pc	6822560505	<b>14</b> anneau de raccordement pompeet PVC 1"	 2 pcs	6822560514
		Barcode 4895164800704			Barcode 4895164800797
<b>6</b> Bec intégré	 1 pc	6822560506	<b>15</b> Raccord union de pression 1"	 1 pc	6822560515
		Barcode 4895164800711			Barcode 4895164800803
<b>7</b> Mitigeur	 1 pc	6822560507	<b>16</b> Pompe	 1 pc	6822560516
		Barcode 4895164800728			Barcode 4895164800810
<b>8</b> Tude de raccord au selecteur	 2 pcs	6822560508	<b>17</b> Tube PVC 1/2" arrivée d'air	 4 pcs	6822560517
		Barcode 4895164800735			Barcode 4895164800827
<b>9</b> Selecteur	 1 pc	6822560509	<b>18</b> Raccord union de pression 1/2"	 1 pc	6822560518
		Barcode 4895164800742			Barcode 4895164800834

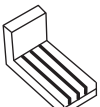
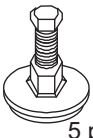
<b>19</b> Adapteur inverseur	 1 pc	6822560519	<b>28</b> Collecteur 3 jets	 2 pcs	6822560528
		Barcode 4895164800858			Barcode 4895164800933
<b>20</b> Tube de liaison a variateur debit d'air	 1 pc	6822560520	<b>29</b> Ecrou de retenue 1"	 3 pcs	6822560529
		Barcode 4895164800841			Barcode 4895164800940
<b>21</b> Variateur debit d'air	 1 pc	6822560521	<b>30</b> Ecrou de retenue 1/2"	 2 pcs	6822560530
		Barcode 4895164800865			Barcode 4895164800957
<b>22</b> Bague de serrage variateur debit d'air	 1 pc	6822560522	<b>32</b> Colerette souple pour vidage	 1 pc	6822560531
		Barcode 4895164800872			Barcode 4895164800971
<b>23</b> Interrupteur pneumatique de la pompe	 1 pc	6822560523	<b>33</b> Partie inférieure de la bonde	 1 pc	6822560532
		Barcode 4895164800889			Barcode 4895164800988
<b>24</b> Interrupteur pneumatique de la chromothérapie	 1 pc	6822560524	<b>34</b> Joint de la bonde	 1 pc	6822560533
		Barcode 4895164800896			Barcode 4895164800995
<b>25</b> Tube pour interrupteur pneumatique de chromothérapie	 2 pcs	6822560525	<b>35</b> Liaison d'évacuation pompe - syphon	 1 pc	6822560534
		Barcode 4895164800902			Barcode 4895164801008
<b>26</b> Buse orientables	 4 pcs	6822560526	<b>36</b> Petits hydrojets	 12 pcs	6822560535
		Barcode 4895164800919			Barcode 4895164801015
<b>27</b> Tube PVC 1"	 5 pcs	6822560527	<b>37</b> Coude 1.5"	 1 pc	6822560536
		Barcode 4895164800926			Barcode 4895164801022

<b>38</b> Tube PVC 1.5"	 3 pcs	6822560537	<b>49</b> Rebord superieur du hublot	 1 pc	6822560546
		Barcode 4895164801039			Barcode 4895164801121
<b>39</b> Coude 1.5" avec sortie vidage	 1 pc	6822560538	<b>50</b> Hublot	 1 pc	6822560547
		Barcode 4895164801046			Barcode 4895164801138
<b>40</b> Crepine anti- aspiration	 1 pc	6822560539	<b>51</b> Joint d'insert waterproof pour hublot	 1 pc	6822560548
		Barcode 4895164801053			Barcode 4895164801145
<b>41</b> Chromotherapie	 1 pc	6822560540	<b>52</b> Tablier de la baignoire	 1 pc	6822560549
		Barcode 4895164801060			Barcode 4895164801152
<b>42</b> Boitier de controlé electrique	 1 pc	6822560541	<b>53</b> liaison trop-plein syphon avec commande de clapet - 67cm	 1 pc	6822560550
		Barcode 4895164801077			Barcode 4895164801169
<b>45</b> Capuchon decoratif	 4 pcs	6822560542			
		Barcode 4895164801084			
<b>46</b> Clip de fixation pour tablier	 4 pcs	6822560543			
		Barcode 4895164801091			
<b>47</b> pied réglable	 5 pcs	6822560544			
		Barcode 4895164801107			
<b>48</b> Corps de la baignoire	 1 pc	6822560545			
		Barcode 4895164801114			